

ORIGINELE INSTRUCTIES

FEIDER

MACHINES

**BENZINE
VERTICUTEERMACHI
NE**

FST212

GEBRUIKSAANWIJZING



BELANGRIJK: Lees voor gebruik de gebruiksaanwijzing.

BUILDER SAS

32, rue Aristide Bergès -ZI 31270 Cugnaux - Frankrijk

Made in PRC 2021



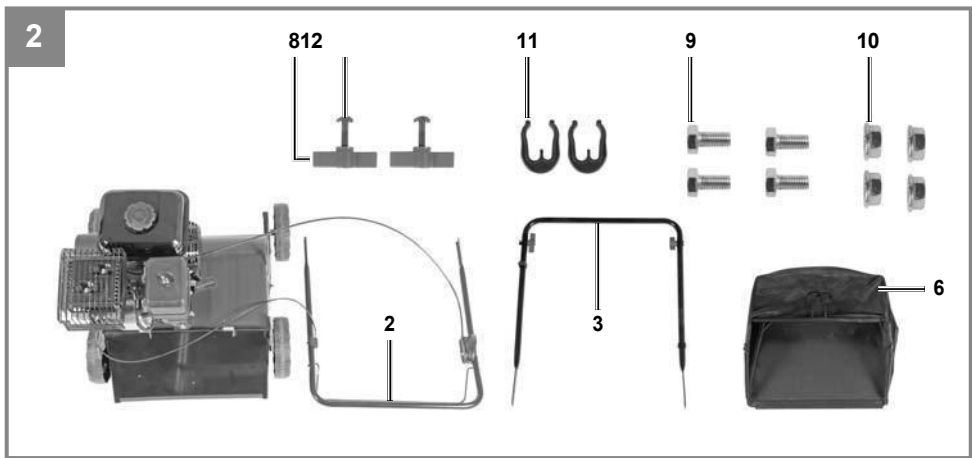
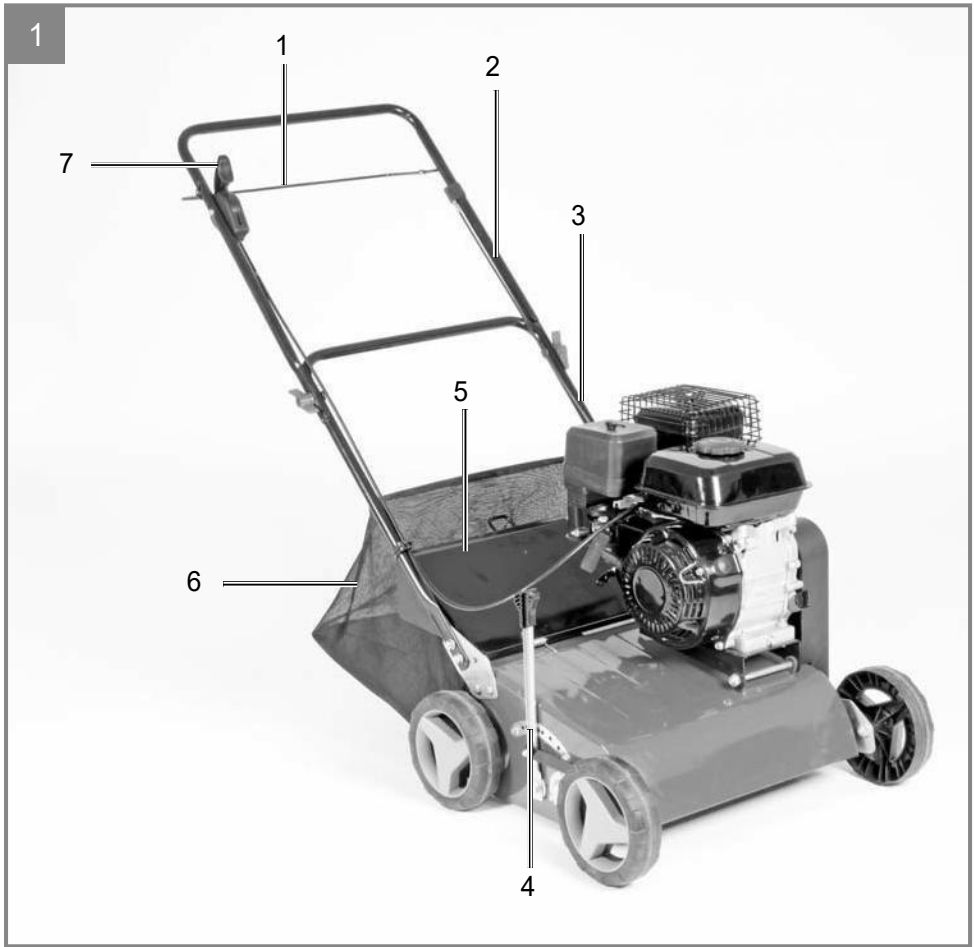

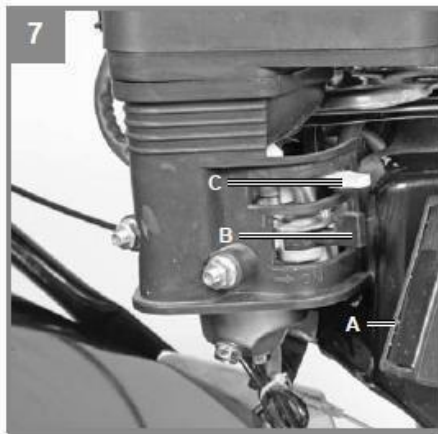
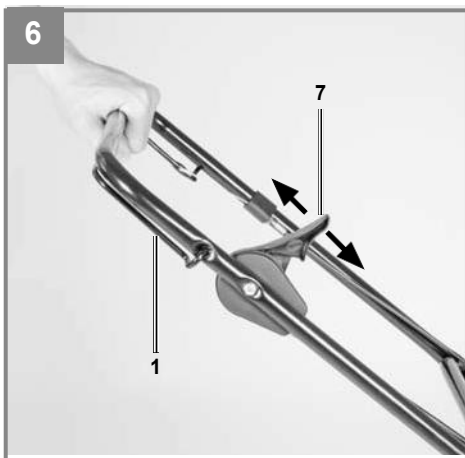
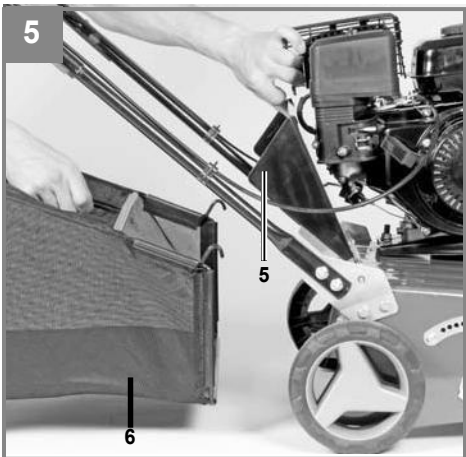
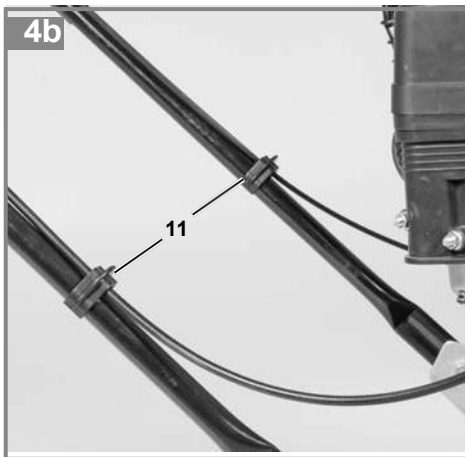
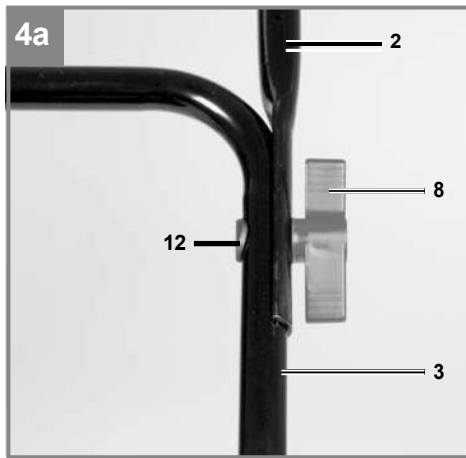
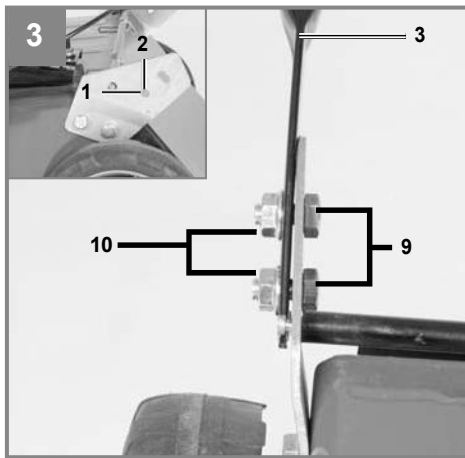

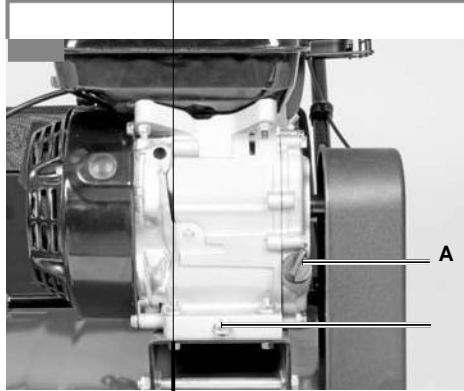
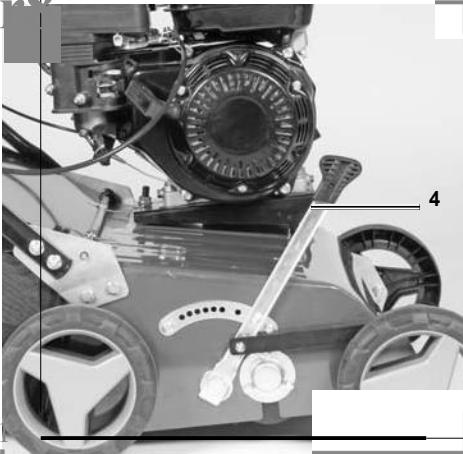

min.

max.

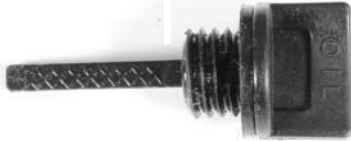

12

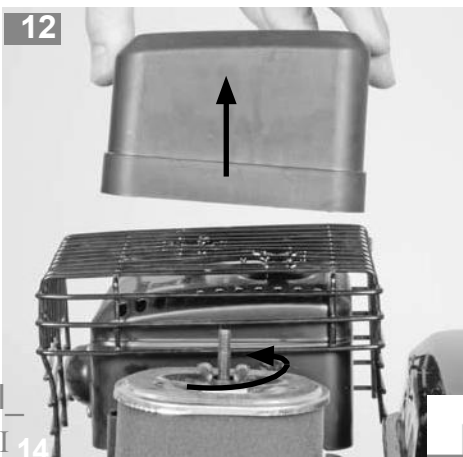

13

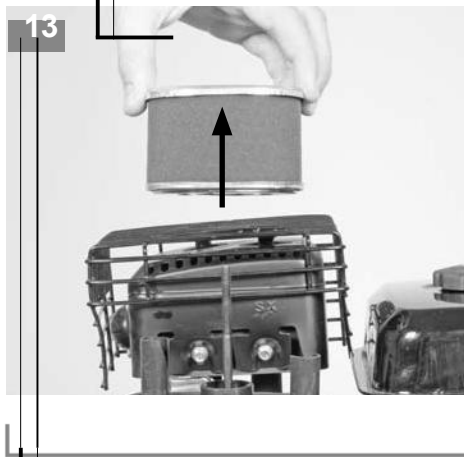

14



INHOUD

1. VEILIGHEIDSINSTRUCTIES	5
2. BESCHRIJVING	10
3. OPERATIE	12
4. ONDERHOUD EN OPSLAG	14
5. GIDS VOOR PROBLEEMOPLOSSING	16
6. VERKLARING VAN OVEREENSTEMMING	17
7. GARANTIE	18
8. PRODUCTSTORING	19
9. GARANTIE-UITSLUITINGEN	20

1. VEILIGHEIDSINSTRUCTIES

**BELANGRIJK
VOOR GEBRUIK ZORGVULDIG
LEZEN EN BEWAREN VOOR
LATER GEBRUIK**

Veilige bedieningsprocedures.

Opleiding

a) Lees de instructies zorgvuldig. Maak uzelf vertrouwd met de bediening en het juiste gebruik van de machine.

Vorbereiding

a) Laat het apparaat nooit gebruiken door personen die deze instructies niet kennen of door kinderen. Plaatselijke voorschriften kunnen de leeftijd van de bestuurder beperken;

b) Gebruik het apparaat nooit als er mensen, vooral kinderen, of huisdieren in de buurt zijn;

c) Vergeet niet dat de exploitant of gebruiker verantwoordelijk is voor ongevallen of gevaren die andere mensen of hun eigendom overkomen;

d) Draag altijd gehoorbescherming en een veiligheidsbril als u de machine bedient;

e) Tijdens het bedienen van de machine. Draag altijd stevige schoenen en een lange broek. Bedien de machine niet op blote voeten of met open sandalen;

f) Inspecteer het gebied waar de machine zal worden gebruikt grondig en verwijder alle stenen, stokken, draden, botten en andere vreemde voorwerpen;

g) **WAARSCHUWING** - Benzine is licht ontvlambaar;

h) Bewaar brandstof in speciaal daarvoor bestemde containers;

i) Tank alleen buiten en rook niet tijdens het tanken;

j) Vul met brandstof voordat u de motor start. Verwijder nooit de tankdop en vul nooit brandstof terwijl de motor draait of heet is;

k) Als er benzine is gemorst, probeer dan niet de motor te starten, maar verwijder de machine van het gebied waar de benzine is gemorst en vermijd elke ontstekingsbron totdat de benzinedampen zijn vervlogen;

l) Zet alle brandstoftanks en tankdeksels goed vast;

m) Vervang defecte geluiddempers;

n) Voer vóór gebruik altijd een visuele inspectie uit om te controleren of de tanden en pennen niet versleten of beschadigd zijn.

Vervang versleten of beschadigde tanden en pennen in sets om de onbalans te behouden;

o) Voor uitwerpers met blootliggende achterrollen moet volledige oogbescherming worden gedragen bij gebruik zonder valbeveiliging.

Operatie

- a) Gebruik de motor niet in een gesloten ruimte waar zich gevaarlijke koolmonoxidedampen kunnen ophopen;
- b) Gebruik de machine alleen bij daglicht of bij goed kunstlicht;
- c) Gebruik de machine niet in nat gras of neem extra voorzorgsmaatregelen om uitglijden te voorkomen;
- d) Zorg altijd voor een stevige ondergrond op hellingen;
- e) Lopen, niet rennen;
- f) Werk altijd dwars op de hellingen, nooit op en neer;
- g) Wees uiterst voorzichtig bij het veranderen van richting op hellingen;
- h) Gebruik de machine niet op steile hellingen;
- i) Wees uiterst voorzichtig wanneer u achteruit rijdt of de machine naar u toe trekt;
- j) Stop de tanden als de machine voor transport gekanteld moet worden. Gebruik de tanden niet wanneer u andere gebieden dan gras doorkruist en wanneer u de machine van en naar het werkgebied vervoert;
- k) Gebruik de machine nooit met defecte afschermingen of zonder gemonteerde afschermingen, bijv. deflectoren en/of vangplaten;
- l) Verander de instellingen van de motorgeleider niet en geef de motor geen te hoog toerental;
- m) Schakel alle tand- en aandrijfkoppelingen uit voordat u de motor start;
- n) Start de motor of schakel de motor voorzichtig in volgens de instructies en met de voeten ver van de tanden;
- o) Kantel de machine niet bij het starten of inschakelen van de motor, tenzij de machine gekanteld moet worden om te starten. Kantel de machine in dat geval niet meer dan absoluut noodzakelijk en hef alleen het deel dat van de bediener af is;
- p) Start de motor niet als u voor de schietbaan staat;
- q) Plaats geen handen of voeten in de buurt van of onder draaiende onderdelen. Blijf altijd uit de buurt van de uitlaatopening;
- r) Til of draag de machine nooit met draaiende motor;
- s) Schakel de motor uit, maak de bougiekabel los en verwijder de contactsleutel in het geval van startmachines op batterijen:
 - alvorens het mangat te ontstoppen;
 - voordat u de machine controleert, schoonmaakt of eraan werkt;
 - Na het raken van een vreemd voorwerp. Controleer de machine op schade en voer reparaties uit voordat u de machine weer in gebruik neemt;
 - als de machine abnormaal begint te trillen (onmiddellijk controleren);
- t) Schakel de motor uit, maak de bougiekabel los en verwijder de contactsleutel in het geval van startmachines op batterijen:

- wanneer u het apparaat verlaat;
- voor het tanken;

u) Verminder het gaspedaal bij het stoppen van de motor en, indien de motor is uitgerust met een afsluitklep, schakel de brandstof uit na het beluchten of verticuteren.

v) Gevaar - Raak de draaiende tanden niet aan.

Onderhoud en opslag

a) Zorg ervoor dat alle moeren, bouten en schroeven vastzitten, zodat de machine in een veilige bedrijfstoestand verkeert;

b) Bewaar de machine met benzine in de tank nooit in een gebouw waar de dampen een open vlam of vonk kunnen bereiken;

c) Laat de motor afkoelen voordat u hem in een kast opbergt;

d) houd de motor, de uitlaatdemper, het accucompartiment en de brandstofopslagruimte vrij van gras, stro, mos, bladeren of overmatig vet om het brandgevaar te beperken;

e) Controleer de vanger regelmatig op slijtage of schade;

f) Controleer de machine regelmatig en vervang om veiligheidsredenen versleten of beschadigde onderdelen;

g) Als de brandstoftank moet worden geleegd, moet dit buiten gebeuren. De afgetapte brandstof moet worden opgeslagen in een speciaal voor brandstofopslag bestemde container of zorgvuldig worden verwijderd.

Brandstofbehandeling

Wees voorzichtig met brandstoffen. Ze zijn brandbaar en de dampen zijn explosief.

Gebruik alleen een goedgekeurde container.

Verwijder nooit de tankdop en voeg nooit brandstof toe terwijl het apparaat is ingeschakeld. Schakel het apparaat uit en laat de motor en de uitlaatonderdelen afkoelen alvorens brandstof toe te voegen.

Niet roken.

Tank nooit in een kamer.

Bewaar het apparaat en de brandstoftank nooit in ruimtes met open vuur, bijv. in de buurt van een boiler.

Als er brandstof is gemorst, mag u niet proberen de machine te starten. Ruim gemorste brandstof op.

Plaats de tankdop na het tanken terug en draai hem vast.

Volg de aanwijzingen in deze handleiding nauwkeurig op wanneer u het apparaat met brandstof vult.

Voor onderhoud en opslag

Schakel het apparaat uit en wacht tot het volledig tot stilstand is gekomen. Zorg ervoor dat alle bewegende delen tot stilstand zijn gekomen.

Laat de machine afkoelen voordat u inspecties, aanpassingen, onderhoud, service en opslag uitvoert. Berg de machine zo op dat brandstofdampen geen vlammen of vonken veroorzaken.

bereiken.

Het vervoer van de eenheid moet worden beveiligd om het morsen van brandstof, ongevallen en verwondingen te voorkomen.

Resterende risico's

Zelfs als u dit product gebruikt in overeenstemming met alle veiligheidsvoorschriften, bestaat er nog steeds gevaar voor letsel en schade. De volgende gevaren kunnen voortvloeien uit het ontwerp en de constructie van dit product:

Bij het snijden bestaat het risico van letsel en materiële schade door aanhechtingen of de plotselinge impact van verborgen voorwerpen.

Er is kans op letsel en ongelukken door rondvliegende voorwerpen.

Langdurig gebruik van dit product stelt de bediener bloot aan trillingen die kunnen leiden tot de zogenaamde "witte vinger ziekte". Om het risico te verminderen, draag handschoenen en houd uw handen warm.

Raadpleeg onmiddellijk een arts als een van de symptomen van het "witte vingersyndroom" optreedt.

Symptomen van "witte vinger" zijn gevoelloosheid, verlies van gevoeligheid, tintelingen, pijn, verlies van kracht, kleurveranderingen of huidveranderingen. Deze symptomen treden meestal op aan de vingers, handen of polsen. Het risico neemt toe bij lage temperaturen.

Langdurige blootstelling aan lawaai kan de gezondheid van de bestuurder aantasten. Tijdens het werken met het gereedschap moet altijd gehoorbescherming worden gedragen. De bediening van het gereedschap moet worden beperkt en tussen twee sessies moet een pauze worden ingelast (bv. 10 minuten bediening en 20 minuten pauze).

Beoogd gebruik

De machine is ontworpen voor het verticuteren van gazons. Het verticuteren dient om mos en onkruid samen met de wortels uit de grond te trekken en maakt de grond losser. Hierdoor kan uw gazon beter voedingsstoffen opnemen en wordt het gereinigd. Wij adviseren om uw gazon in de lente (april) en de herfst (oktober) te verticuteren.

Belangrijk!

Wegens het grote risico van letsel voor de gebruiker mag het apparaat niet worden gebruikt voor het versnipperen van takken of heggen. Bovendien mag het werktuig niet worden gebruikt als cultivator voor het egaliseren van hoge gebieden, zoals molshopen. Om veiligheidsredenen mag het werktuig niet worden gebruikt als aandrijving voor andere werktuigen of gereedschapssets van welke aard ook.

Het apparaat mag alleen voor het voorgeschreven doel worden gebruikt. Elk ander gebruik wordt beschouwd als misbruik. De gebruiker/gebruiker en niet de fabrikant is aansprakelijk voor de daaruit voortvloeiende schade.

Onze toestellen zijn niet ontworpen voor gebruik in commerciële, handels- of industriële toepassingen. Onze garantie vervalt indien het apparaat wordt gebruikt voor commerciële, ambachtelijke of industriële doeleinden of voor vergelijkbare doeleinden.

Symbolen



Lees de gebruiksaanwijzing



Waarschuwing. Gevaar van projecties - blijf uit de buurt van omstanders



Scherpe tanden - Pas op dat je niet in je vingers of tenen snijdt. Verwijder de bougiekabel vóór het onderhoud



Draag een



Oogbescherming
gehoorbescherming



Gevaar door koolmonoxide! Niet inademen



WAARSCHUWING! Heet oppervlak



Niet aanraken.

2. BESCHRIJVING

a. Structuur (fig. 1/2)

1. Motor start/stop hendel - Motorrem
2. Bovenste duwstang
3. Laat de duwstang zakken
4. Diepte van het verticuteren
5. Uitwerpklep
6. Grasmand
7. Gashendel
8. 2 bevestigingsmoeren voor de bovenste duwstang
9. 4 bevestigingsschroeven voor onderste duwstang
10. 4 bevestigingsmoeren voor onderste duwstang
11. 2 kabelbevestigingsklemmen
12. 2 bevestigingsschroeven voor bovenste duwstang

b. Geleverde artikelen

Controleer of het artikel compleet is zoals vermeld in de leveringsomvang. Als er onderdelen ontbreken, neem dan uiterlijk binnen 5 werkdagen na aankoop van het product en op vertoon van een geldig aankoopbewijs contact op met ons Servicecentrum of het verkooppunt waar u het product heeft gekocht. Zie ook de garantietabel in de service-informatie aan het einde van de gebruiksaanwijzing.

Open de verpakking en verwijder het toestel voorzichtig. Verwijder het verpakkingsmateriaal en eventuele verpakkingen en/of

Transportklemmen (indien aanwezig). Controleer of alle onderdelen aanwezig zijn.

Controleer het toestel en de accessoires op transportschade.

Bewaar de verpakking indien mogelijk tot het einde van de garantieperiode. Gevaar!

Het toestel en het verpakkingsmateriaal zijn geen speelgoed. Laat kinderen niet spelen met plastic zakken, folies of kleine onderdelen. Er bestaat gevaar voor inslikken of verstikking!

Onder druk ontsnappende hydraulische vloeistof kan voldoende kracht hebben om de huid te penetreren en ernstige schade te veroorzaken. Bij contact met de hydraulische vloeistof onmiddellijk medische hulp inroepen.

c. **Technische gegevens**

Type motor	1 cilinder, 4-takt	Motorolie (L)	0.6
Verplaatsing (cm ³)	212	Bladen (Hoeveelheid)	18
Motorvermogen (kW)	4.3	Diameter van het blad (mm)	166
Motorvermogen Snelheid (rpm)	3600	Diepte-instelling (mm)	-15 - +5
Werksnelheid (rpm/min)	2800	Het werk breedte (mm)	400
Brandstof	Loodvrije benzine	Tankinhoud (L)	3.6
Geluidsdrukniveau dB(A)	79.38	Gewicht (kg)	34±5
Geluidsvermogensniveau dB(A)	91.76	Trillingen m/s ²	20.01
Gegarandeerd geluidsvermogensniveau dB(A)	98	Volume van de opvangzak	35L

3. OPERATIE

a. Voor de ingebruikname van het toestel

Het toestel wordt ongemonteerd geleverd. De grasopvangbak en de complete duwstang moeten worden gemonteerd en gemonteerd voordat het apparaat wordt gebruikt. Volg de gebruiksaanwijzing stap voor stap en gebruik de bijgeleverde afbeeldingen als visuele gids om het apparaat gemakkelijk in elkaar te zetten.

Bevestiging van de bovenste duwstanghouder (fig. 4a)

Plaats de bovenste duwstang (fig. 4a / pos. 2) zodanig dat de gaten ervan overeenkomen met de gaten in de onderste stang. Schroef de buizen vast met de bijgeleverde schroeven (fig. 4a / pos. 12) en moeren (fig. 4a / pos. 8). Bevestig de gaskabel en de motorstart-stopkabel aan de onderste duwstang met behulp van de bijgeleverde kabelklemmen (fig. 4b / item 11).

Installatie van de afvalbak (fig. 5).

Til met één hand de uitwerpklep (fig. 5 / item 5) op en bevestig met de andere hand de vuilcontainer (fig. 5 / item 6) van bovenaf aan de handgreep.

Belangrijk: Zorg ervoor dat de motor is uitgeschakeld en de wals niet draait voordat u de puinbak bevestigt.

De motor is niet gevuld met olie. Vul daarom olie bij voordat u de motor start. Het oliepeil in de motor moet voor elk werk worden gecontroleerd. Belangrijk!

Wanneer de motorremhendel weer wordt losgelaten, moet deze in zijn oorspronkelijke stand terugkeren en moet de motor worden uitgeschakeld. Als dit niet het geval is, mag het apparaat niet meer worden gebruikt.

b. Starten van de machine (Fig. 6 - 7)

Om te voorkomen dat de motor onbedoeld start, is het apparaat uitgerust met een motorrem (fig. 6/punt 1), die tijdens het gebruik altijd moet worden ingedrukt, anders stopt de motor.

Open de brandstofkraan (fig. 7 / item B). Zet hiervoor de kraan op "ON". Zet de chokehendel (fig. 7 / item C) in de stand "Choke".

Opmerking: Normaal gesproken is de choke niet nodig om een warme motor opnieuw te starten. Zet de gashendel (fig. 1 / pos. 7) in de middelste stand.

Druk de motorremhendel (fig. 6) in en trek krachtig aan de startkabel (fig. 7 / pos. A) totdat de motor start.

Laat de motor kort opwarmen en zet dan de chokehendel (fig. 7 / positie B) in de stand "RUN".

De snelheid van de maaibalk kan worden geregeld met de gashendel (fig. 6 / pos. 7) (schildpad = langzaam / haas = snel).

Belangrijk! Trek altijd langzaam aan het starterkoord totdat u de eerste weerstand voelt voordat u er snel aan trekt om de motor te starten. Laat het starttouw niet uit zichzelf terugklikken.

Belangrijk! De verticuteerwals begint te draaien zodra de motor wordt gestart.

Open de uitwerpklep nooit als de motor draait. Een draaiend mes kan letsel veroorzaken.

Maak de uitwerpklep altijd zorgvuldig vast. De klep klapt terug in de "Gesloten" positie door de trekveren!

Zorg altijd voor een veilige afstand (vanwege de lange handgrepen) tussen de gebruiker en het apparaat.

de behuizing. Wees vooral voorzichtig bij het verticuteren en bij het veranderen van richting op hellingen. Zorg voor een stevige ondergrond en draag stevige antislipschoenen en een lange broek. Verticuteer altijd langs de helling (niet op en neer).

Om veiligheidsredenen mag de verticuteermachine niet worden gebruikt voor het verticuteren van hellingen met een helling van meer dan 15 graden. Wees bijzonder voorzichtig bij het achteruitrijden en trekken van de verticuteermachine (struikelgevaar)!

c. Instellen van de werkdiepte (fig. 8)

Voor het instellen van de werkdiepte duwt u de diepte-instellingshendel (Afb. 8 / Pos. 4) iets van de machine af, stelt u de gewenste diepte in en klikt u de hendel weer vast.

d. Stop

Als het werk klaar is, laat u de hendel voor het inschakelen van de rotor los.

Belangrijk!

Zet voor het transport de diepte-instellingshendel in de hoogste stand. Tips voor correct werken

Het verdient aanbeveling de verticuteerpaden een beetje te overlappen. Probeer in rechte lijnen te verticuteren voor een mooie, schone uitstraling. Daarbij moeten de verticuteerzwaarden elkaar altijd enkele centimeters overlappen om kale plekken te voorkomen.

Zodra het maaisel vastzit op de verticuteermachines, is het tijd om de grasopvangbak te legen. Belangrijk!

Schakel de motor uit voordat u de grasvanger verwijdert en wacht tot de wals tot stilstand is gekomen.

Om de grasvanger te verwijderen, tilt u met één hand de uitwerpklep op terwijl u met de andere hand de mand losmaakt.

Hoe vaak u uw gazon moet verticuteren hangt voornamelijk af van de groeisnelheid van het gras en de hardheid van de grond.

Houd de onderkant van de machine schoon en verwijder vuil en grasaanslag. Afzettingen bemoeilijken het starten van de beluchter en verminderen de kwaliteit van het verticuteren.

Verticuteer altijd langs hellingen (niet op en neer). Schakel de motor uit voordat u de rol controleert.

Belangrijk!

De rol blijft nog enkele seconden draaien nadat de motor is uitgeschakeld. Probeer nooit de wals te stoppen. Als de draaiende rol een voorwerp raakt, moet u de machine onmiddellijk uitschakelen en wachten tot de rol tot stilstand is gekomen. Controleer dan de toestand van de rol. Vervang alle beschadigde onderdelen.

4. ONDERHOUD EN OPSLAG

Belangrijk!

Raak nooit geleidende onderdelen van het ontstekingsstelsel aan terwijl de motor draait. Verwijder altijd de bougie van de bougie voordat u met onderhouds- of reparatiewerkzaamheden begint. Voer nooit werkzaamheden aan de machine uit terwijl deze draait. Werkzaamheden die niet in deze gebruiksaanwijzing zijn beschreven, mogen alleen door een erkende vakwerkplaats worden uitgevoerd.

a. Schoonmaken

De verticuteermachine moet na elk gebruik grondig worden gereinigd. Dit geldt met name voor de onderkant en de bladen. Kantel daartoe de verticuteermachine iets op zijn kant en verwijder het vuil.

Belangrijk: Voordat het apparaat wordt gekanteld, moet de benzinetank worden geleegd zodat er geen benzine uit lekt. De beste manier om dit te doen is het gebruik van een conventionele benzineafzuigpomp.

b. Diensten

Oliepeil controleren

- Plaats het toestel op een vlakke, horizontale ondergrond.
- Draai de peilstok los door deze tegen de klok in te draaien. Het oliepeil moet zijn zoals aangegeven in figuur 10. Belangrijk! Laat de motor nooit zonder olie of met te weinig olie draaien. Dit kan ernstige schade aan de motor veroorzaken.

c. Ververs de olie.

- Ververs de motorolie elk jaar voor het begin van het seizoen (in aanvulling op de informatie in het benzineservicehandboek) bij een warme motor.
- Gebruik alleen aanbevolen motorolie.
- Plaats een geschikte olieopvangbak onder de olieaftapplug.
- Verwijder de olievulplug (fig. 9 / item A).
- Draai de olieaftapplug los (fig. 9 / item B) en laat de olie in een geschikte bak lopen.
- Sluit de aftapplug weer wanneer alle gebruikte olie is afgetapt.
- Vul motorolie in het apparaat zoals aangegeven in figuur 10.
- Voer de gebruikte olie af volgens de geldende voorschriften.

d. Verzorging en afstelling van de kabel

-Olie de kabels regelmatig en controleer of ze soepel lopen.

e. Onderhoud van het luchtfilter

- Vuile luchtfilters verminderen de motorprestaties omdat ze te weinig lucht naar de carburateur leiden. Een regelmatige controle is dus essentieel. Het luchtfilter moet na elke 50 bedrijfsuren worden gecontroleerd en zo nodig gereinigd. Als de lucht veel stof bevat, moet het luchtfilter

vaker worden gecontroleerd.

- Verwijder het luchtfilter zoals getoond in Fig. 11-13.
- Reinig het luchtfilter alleen met perslucht of door erop te kloppen.

- Montage in omgekeerde volgorde

Belangrijk!

Reinig het luchtfilter nooit met benzine of brandbare oplosmiddelen.

f. Onderhoud/vervanging bougies

- Controleer de bougie na 10 bedrijfsuren op vuil en afzettingen en reinig hem zo nodig met een koperdraadborstel. Onderhoud de bougie daarna om de 50 bedrijfsuren.
- Trek de bougiestekker (fig. 14) met een draaibeweging los.
- Verwijder de bougie met een bougiesleutel (fig. 15).
- De montage gebeurt in omgekeerde volgorde.

g. Verwijdering en installatie van de tanden

Versleten tanden leiden tot slechte prestaties en overbelasting van de motor.

Controleer de toestand van de tanden voor elk gebruik. Slijp de tanden of vervang ze zo nodig door nieuwe. Het verdient aanbeveling dit door een vakman te laten doen.

Voorzichtig! Draag beschermende handschoenen.

Om de volledige tanden van de schacht te verwijderen:

- Verwijder de schroeven aan elke kant van het gereedschap.
- Verwijder de borgpen.
- Verwijder het zinkstel van de as.

Installatie van de tandgroep

- Plaats de tanden op de as.
- Plaats dan de borgpen.
- Schroef de tanden vast met de schroeven aan elke kant van het gereedschap.

OPMERKING: Als één of twee tanden zijn gebroken, mag de tandenset niet meer worden gebruikt. De hele set tanden moet worden vervangen.

h. Opslag

Voorzichtig! Leeg de benzinetank niet binnenshuis, in de buurt van vuur of tijdens het roken. Benzinedampen kunnen explosies en brand veroorzaken.

- Leeg de benzinetank met een benzinezuigpomp.
- Start de motor en laat hem draaien tot de resterende benzine op is.
- Ververs de olie aan het einde van elk seizoen. Verwijder daartoe de gebruikte motorolie uit de warme motor en vul deze met verse olie.
- Verwijder de bougie uit de cilinderkop. Vul de cilinder met ongeveer 20 ml olie uit een oliekan. Trek de starthendel langzaam terug zodat de cilinderwand bedekt is met olie.

wordt bevochtigd. Schroef de bougie er weer in.

- Maak de koelribben van de cilinder en de behuizing schoon.
- Maak de hele machine schoon om de lak te beschermen.
- Bewaar het toestel op een goed geventileerde plaats.

i. **Onderdelen bestellen**

Geef de volgende gegevens op wanneer u reserveonderdelen bestelt:

- Type machine
- Artikelnummer van de machine
- Identificatienummer van de machine
- Reserveonderdeelnummer van het benodigde onderdeel Voor onze actuele prijzen en informatie kunt u contact met ons opnemen.

Het toestel wordt geleverd in een verpakking die voorkomt dat het tijdens het vervoer wordt beschadigd. Deze verpakking is een grondstof en kan dus worden hergebruikt of teruggevoerd naar het grondstoffensysteem. Het toestel en zijn accessoires zijn gemaakt van verschillende materialen, zoals metaal en plastic. Defecte onderdelen moeten als gevaarlijk afval worden afgevoerd. Vraag uw dealer of uw gemeente.

5. Gids voor probleemoplossing

Storing	Mogelijke oorzaken	Remedy
De motor start niet	Motorremhendel niet ingedrukt Bougie defect	Druk op de motorremhendel Vervang de bougie Brandstof bijvullen
De motor loopt niet soepel	LuchtfILTER vuil Bougie versleten Choke open	Reinig het luchtfILTER Reinig/vervang de bougie Zet de chokehendel in de stand "Run".
Het apparaat werkt niet soepel en	- Onbalans van de messen	- Laat de messen vervangen door een servicewerkplaats.
Motor draait, rol	- Gebroken V-riem	- Laat de V-snaar vervangen door een servicewerkplaats.

6. EG-VERKLARING VAN OVEREENSTEMMING



VERKLARING VAN OVEREENSTEMMING VAN

EG-BOUWER SAS
ZI, 32 rue Aristide Bergès - 31270 Cugnaux - Frankrijk

Voor de volgende machines: Productnaam:

Verticuteermachine benzine Type: VERTIKUTIER

BENZIN

Model:

FST212 S/N:

Hierbij wordt bevestigd dat aan alle relevante bepalingen van de machinerichtlijn (2006/42/EG) is voldaan en dat de volgende geharmoniseerde norm met EN 13684: 2018 is nageleefd

Hiermee wordt bevestigd dat aan alle relevante bepalingen van de richtlijn elektromagnetische compatibiliteit (2014/30/EU) is voldaan en dat de volgende geharmoniseerde norm met EN ISO 14982: 2009 wordt nageleefd.

Hierbij verklaar ik dat aan alle relevante bepalingen van de richtlijn betreffende de geluidsemisatie in het milieu door materieel voor gebruik buitenshuis (2000/14/EG + 2005/88/EG) is voldaan: 2000/14/EG zoals gewijzigd bij 2005/88/EG - Bijlage VI.

Gemeten geluidsvermogensniveau: 91,76 dB(A)

Gegarandeerd geluidsvermogensniveau: 98dB(A)

Richtlijn Emissie (EU) 2016/1628 en 2017/656/EU

Verantwoordelijk voor de technische

documentatie: M. Olivier Patriarca

Cugnaux, 26/01/2021

Philippe MARIE/PDG

7. GARANTIE



GARANTIE

De fabrikant garandeert het product tegen materiaal- en fabricagefouten gedurende een periode van 2 jaar vanaf de oorspronkelijke aankoopdatum. De garantie geldt alleen als het product bestemd is voor huishoudelijk gebruik. De garantie dekt geen defecten als gevolg van normale slijtage.

De fabrikant verbindt zich ertoe de onderdelen die door de erkende dealer als defect zijn aangemerkt, te vervangen. De fabrikant aanvaardt geen verantwoordelijkheid voor de gehele of gedeeltelijke vervanging van het apparaat en/of de daaruit voortvloeiende schade.

De garantie dekt geen storingen als gevolg van het volgende:

- onvoldoende onderhoud.
- abnormale montage, afstelling of werking van het product.
- Onderdelen onderhevig aan normale slijtage.

De garantie dekt niet:

- Verzend- en verpakingskosten.
- het gereedschap gebruiken voor een ander doel dan waarvoor het is ontworpen.
- de machine gebruiken en onderhouden op een manier die niet in de gebruiksaanwijzing is beschreven.

Vanwege ons beleid van voortdurende productverbetering behouden wij ons het recht voor om specificaties zonder voorafgaande kennisgeving te wijzigen of aan te passen. Bijgevolg kan het product afwijken van de informatie die het bevat. Een wijziging zal echter zonder voorafgaande kennisgeving worden aangebracht indien zij wordt erkend als een verbetering van de vorige functie.

LEES DE HANDLEIDING ZORGVULDIG DOOR VOORDAT U HET APPARAAT IN GEBRUIK NEEMT.

Wanneer u reserveonderdelen bestelt, vermeld dan het onderdeelnummer of de code die u vindt in de lijst van reserveonderdelen in deze handleiding. Bewaar het aankoopbewijs; zonder dit bewijs vervalt de garantie. Om u te helpen met uw product, nodigen wij u uit om telefonisch of via onze website contact met ons op te nemen:

- **+33 (0)9.70.75.30.30**
- <https://services.swap-europe.com/contact>

U moet een "ticket" aanmaken via het webplatform.

- Registreer of maak een account aan.
- Specificeer de referentie van het gereedschap.
- Selecteer het onderwerp van uw verzoek.
- Beschrijf uw probleem.
- Stuur de volgende documenten mee: Factuur of bewijs van aankoop, Foto van de typeplaatje



(serienummer), foto van het gewenste onderdeel (bijv.
B. afgebroken pinnen op
de transformatorstekker).

8. PRODUCTFOOT

WAT MOET IK DOEN ALS MIJN MACHINE KAPOT GAAT?

Als u uw product in een winkel heeft gekocht:

- a) Maak de brandstoftank leeg.
- b) Zorg ervoor dat uw toestel compleet is, met alle meegeleverde accessoires en schoon! Indien dit niet het geval is, zal het reparatiebedrijf het toestel afkeuren.

Ga naar de winkel met de complete machine en de bon of factuur.

Als u uw product op een website heeft gekocht:

- a) Maak de brandstoftank leeg.
- b) Zorg ervoor dat uw toestel compleet is, met alle meegeleverde accessoires en schoon! Indien dit niet het geval is, zal het reparatiebedrijf het toestel afkeuren.
- c) Maak een SWAP Europe serviceticket aan op de website: <https://services.swap-europe.com> Bij het aanmaken van het verzoek aan SWAP-Europe, moet u de factuur en de foto van het typeplaatje (serienummer) bijvoegen.
- d) Neem contact op met het reparatiebedrijf om er zeker van te zijn dat het beschikbaar is voordat u het apparaat aflevert.

Ga naar het reparatiestation met de complete machine, samen met de aankoopfactuur en het stationsblad, dat u kunt downloaden van de website van SWAP Europe na het invullen van het serviceverzoek.

Voor machines met motorschade van de fabrikanten BRIGGS & STRATTON, HONDA en RATO, gelieve de volgende instructies in acht te nemen.

Reparaties worden uitgevoerd door erkende motorfabrikanten van deze fabrikanten, zie hun website:

- <http://www.briggsandstratton.com/eu/fr>
- <http://www.honda-engines-eu.com/fr/service-network-page;jsessionid=5EE8456CF39CD572AA2AEEDFD290CDAE>
- <https://www.rato-europe.com/it/service-network>

Bewaar de originele verpakking om terugzending door de klantenservice mogelijk te maken of verpak uw toestel in een soortgelijke doos met dezelfde afmetingen.

Als u vragen heeft over onze klantenservice, kunt u een vraag stellen op onze website [https:// services.swap-europe.com](https://services.swap-europe.com).

Onze hotline blijft bereikbaar op +33 (9) 70 75 30 30.



9. UITSLUITING VAN GARANTIE

DE GARANTIE DEKT NIET:

- Inbedrijfstelling en instelling van het product.
- Schade veroorzaakt door normale slijtage van het product.
- Schade veroorzaakt door verkeerd gebruik van het product.
- Schade veroorzaakt door installatie of inbedrijfstelling niet in overeenstemming met de gebruiksaanwijzing.
- Carburateurgerelateerde storingen na 90 dagen en vervuiling van de carburateurs.
- Regelmatig en standaard onderhoud.
- Wijzigingen en demontages die de garantie direct doen vervallen.
- producten waarvan de oorspronkelijke echtheidsmarkering (merk, serienummer) beschadigd of gewijzigd is, of teruggetrokken.
- Verbruiksartikelen vervangen.
- Het gebruik van niet-originele onderdelen.
- Breuk van onderdelen na stoten of projecties.
- Indeling van de accessoires.
- Gebreken en hun gevolgen die te wijten zijn aan een externe oorzaak.
- Verlies van onderdelen en verlies door gebrekkige boutverbindingen.
- Snijden van onderdelen en schade door losraken van onderdelen.
- Overbelasting of oververhitting.
- Stroomvoorziening van slechte kwaliteit: defecte spanning, spanningsfout, enz.
- Schade als gevolg van het feit dat het product niet kan worden gebruikt gedurende de tijd die nodig is voor de reparatie en, meer in het algemeen, de kosten in verband met de immobilisatie van het product.
- De kosten van een second opinion opgesteld door een derde partij na een schatting van een reparateur van SWAP Europe.
- Het gebruik van een product met een defect of schade die niet onmiddellijk is gemeld en/of gerepareerd met behulp van de diensten van SWAP-Europe.
- Verslechtering door vervoer en opslag*.
- lanceert na 90 dagen.
- Olie, benzine, vet.
- Schade door het gebruik van niet-conforme brandstoffen of smeermiddelen.

* In overeenstemming met de transportwetgeving moet transportschade binnen 48 dagen na aankomst aan de expediteur worden gemeld.

uur na ontdekking per aangetekende brief met ontvangstbevestiging. Dit document is een aanvulling op uw aankondiging, een niet-limitatieve lijst.

Opgelet: alle bestellingen moeten worden gecontroleerd in aanwezigheid van de bezorger. In geval van weigering door de bezorger moet u de levering gewoon weigeren en uw weigering meedelen.

Herinnering: De reserveringen sluiten kennisgeving per aangetekende brief met ontvangstbevestiging binnen 72 dagen niet uit.

Uren.

Informatie:

Thermische toestellen moeten elk seizoen winterklaar worden gemaakt (service op de website van SWAP-Europe).

De batterijen moeten worden opgeladen voordat ze worden opgeslagen.